

Emotion S 2.0

Kaminofen für feste Brennstoffe; ausschließlich empfohlenen Brennstoff verwenden: Scheitholz (Bezeichnung „I“)
 Art der Feuerstätte: raumluftabhängig (Typ BE)
 Betrieb mit geschlossenem Feuerraum (Bauart 1): ✓

! Dieser Kaminofen ist nur für den Zeitbrandbetrieb (INT) geeignet!

Maße, Gewichte und weitere Merkmale

Frontansicht Rückansicht Seitenansicht

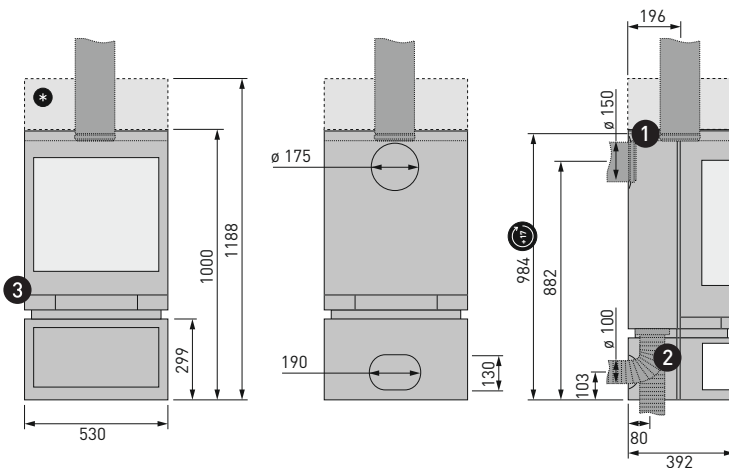

Maße in mm



Bei drehbarer Ausführung des Kaminofens (optional) muss zu den Höhenmaßen folgender Wert addiert werden:
+ 17 mm (drehbarer Gussstützen)



Speicheraufsatz (optional)

optional: drehbar (nach rechts / links):	60° / 60°
Gewicht der Feuerstätte (Stahl):	139 kg
optional: Wärmespeicher mit bis zu ... kg Speichermasse:	75 kg
Maße Brennraum (H x B x T):	230 x 400 x 265 mm
Maße Feuerraumöffnung:	1428 cm ²
Durchmesser Rohr (Rauchabgang):	150 mm
1 Anschlussmöglichkeit Rauchrohr (oben / hinten):	• / •
Temperaturklasse des Schornsteins (T-Klasse):	T400 rußbrandbeständig
Max. Belastung (Schornsteinlast, m _{chim}):	100 kg
Durchmesser Zuluftstützen:	100 mm
2 Anschlussmöglichkeit Verbrennungsluft (hinten / unten):	• / •

Umweltschonende/schadstoffarme Verbrennung in der Betriebsphase

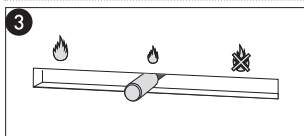

Einstellung Verbrennungsluftregler für Betriebsphase der Feuerstätte:

Symbol „kleine Flamme“

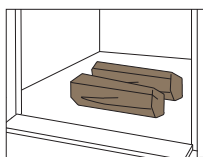

Brennstoffaufgabe pro Abbrand:

(optimal: Buchenholz, 2 Scheite, Länge 20 cm, Lage wie links abgebildet)

insgesamt ca. 1,1 kg

Dauer eines Abbrands:

ca. 45 min

Werte zur Berechnung des Schornsteins nach DIN EN 13384-1 und 13384-2

Mittlerer Förderdruck [P _{nom}]:	12 Pa
Abgasmassenstrom [q _{g, nom}]:	5,9 g/s
Abgasstutztemperatur [T _{snom}]:	312 °C
Mehrfachbelegung des Schornsteins ist zulässig:	✓

Bitte lesen und befolgen Sie unsere allgemeine Aufbau- und Bedienungsanleitung!

TECHNISCHE DOKUMENTATION NACH VERORDNUNG (EU) 2015/1185

Name und Anschrift des Herstellers:	skantherm GmbH & Co. KG; Von-Büren-Allee 16; D-59302 Oelde
Modellkennung:	Emotion S 2.0
Gleichwertige Modelle:	/
Prüfberichte:	RRF - 1021 25 2271 Prüfstelle Rhein-Ruhr-Feuerstättenprüfstelle GmbH (RRF), Nr.: 1625
Harmonisierte Normen:	DIN EN 16510-1:2022
Andere angewendete Normen oder technische Spezifikationen:	DIN EN 16510-2-1:2022
Indirekte Heizfunktion:	nein
Direkte Wärmeleistung:	5,1 kW
Indirekte Wärmeleistung:	/ kW
Eigenschaften beim ausschließlichen Betrieb mit dem bevorzugten Brennstoff	
Raumheizungs-Jahresnutzungsgrad η_s [%]:	68
Energieeffizienzindex (EEI):	103
Energieeffizienzklasse:	

Brennstoff:	Bevorzugter Brennstoff (nur einer):	Sonstige(r) geeignete(r) Brennstoff(e):	η_s [x %]:	Raumheizungs-Emissionen bei Nennwärmeleistung:				Raumheizungs-Emissionen bei Mindestwärmeleistung:			
				PM	OGC	CO	NOx	PM	OGC	CO	NOx
				[x] mg/Nm ³ (13% O ₂)				[x] mg/Nm ³ (13% O ₂)			
Scheitholz, Feuchtigkeitsgehalt ≤ 25 %:	ja	nein	68	40	120	1500	200	/	/	/	/
Pressholz, Feuchtigkeitsgehalt < 12 %:	nein	nein	/	/	/	/	/	/	/	/	/
Sonstige holzartige Biomasse:	nein	nein	/	/	/	/	/	/	/	/	/
Nicht-holzartige Biomasse:	nein	nein	/	/	/	/	/	/	/	/	/
Anthrazit und Trockendampfkohle:	nein	nein	/	/	/	/	/	/	/	/	/
Steinkohlenkoks:	nein	nein	/	/	/	/	/	/	/	/	/
Schwelkoks:	nein	nein	/	/	/	/	/	/	/	/	/
Bituminöse Kohle:	nein	nein	/	/	/	/	/	/	/	/	/
Braunkohlenbriketts:	nein	nein	/	/	/	/	/	/	/	/	/
Torfbriketts:	nein	nein	/	/	/	/	/	/	/	/	/
Briketts aus einer Mischung aus fossilen Brennstoffen:	nein	nein	/	/	/	/	/	/	/	/	/
Sonstige fossile Brennstoffe:	nein	nein	/	/	/	/	/	/	/	/	/
Briketts aus einer Mischung aus Biomasse und fossilen Brennstoffen:	nein	nein	/	/	/	/	/	/	/	/	/
Sonstige Mischung aus Biomasse und festen Brennstoffen:	nein	nein	/	/	/	/	/	/	/	/	/

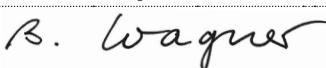
Eigenschaften beim ausschließlichen Betrieb mit dem bevorzugtem Brennstoff							
Angabe:	Symbol:	Wert:	Einheit:	Angabe:	Symbol:	Wert:	Einheit:
Wärmeleistung				Thermischer Wirkungsgrad (auf der Grundlage des NCV)			
Nennwärmeleistung:	P_{nom}	5,1	kW	thermischer Wirkungsgrad bei Nennwärmeleistung:	$\eta_{th,nom}$	78	%
Mindestwärmeleistung:	P_{min}	N.A.	kW	thermischer Wirkungsgrad bei Mindestwärmeleistung:	$\eta_{th,min}$	N.A.	%
Hilfsstromverbrauch				Art der Wärmeleistung/Raumtemperaturkontrolle			
Bei Nennwärmeleistung:	el_{max}	N.A.	kW	einstufige Wärmeleistung, keine Raumtemperaturkontrolle:			ja
Bei Mindestwärmeleistung:	el_{min}	N.A.	kW	zwei oder mehr manuell einstellbare Stufen, keine Raumtemperaturkontrolle:			nein
Im Bereitschaftszustand:	el_{SB}	N.A.	kW	Raumtemperaturkontrolle mittels eines mechanischen Thermostats:			nein
Leistungsbedarf der Pilotflamme				mit elektronischer Raumtemperaturkontrolle:			
Leistungsbedarf der Pilotflamme (soweit vorhanden):	P_{pilot}	N.A.	kW	mit elektronischer Raumtemperaturkontrolle und Tageszeitregelung:			nein
				mit elektronischer Raumtemperaturkontrolle und Wochentagsregelung:			nein
				Sonstige Regelungen			
				Raumtemperaturkontrolle mit Präsenzerkennung:			nein
				Raumtemperaturkontrolle mit Erkennung offener Fenster:			nein
				Mit Fernbedienungsoption:			nein
Besondere Vorkehrungen bei Zusammenbau, Installation oder Wartung:	Die Brandschutz- und Sicherheitsabstände u.a. zu brennbaren Baustoffen müssen unbedingt eingehalten werden! Der Feuerstätte muss immer ausreichend Verbrennungsluft zuströmen können. Luftabsaugende Anlagen können die Verbrennungsluftversorgung stören! Weitere wichtige Hinweise entnehmen Sie bitte dem Kapitel „Wichtige Hinweise“, Seite 6.						
Name und Unterschrift der zeichnungsberechtigten Person:	 Benedikt Wagner, Geschäftsführer skantherm GmbH & Co. KG; Von-Büren-Allee 16; D-59302 Oelde						

Ergänzende, für die Marktüberwachung relevante Informationen

Kriterium für das Ende des Prüfzyklus (Grundglutkriterium CO ₂):	/ Vol.-%
--	----------



MINDESTABSTAND ZU BRENNBAREN BAUTEILEN

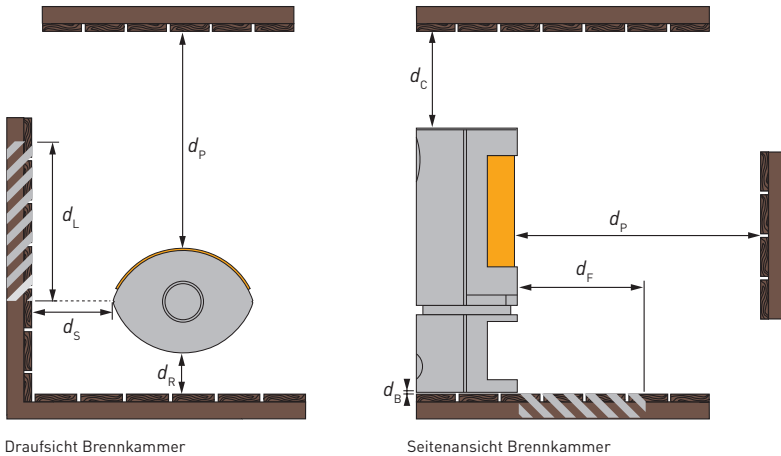

Abstand Vorne im Strahlungsbereich (d_P):	≥ 1000 mm
Abstand am Fußboden nach Vorne (d_F):	≥ 0 mm
Abstand zur Rückwand (d_R):	≥ 180 mm
Zu schützender Bereich auf der Seitenwand (d_L):	≥ 660 mm
Abstand zur Seitenwand (d_S):	≥ 350 mm
Abstand zur Seitenwand im Strahlungsbereich (d_{S2}):	≥ 500 mm
Abstand unter der Feuerstätte (d_B):	≥ 0 mm
Abstand zur Decke (d_C):	> 750 mm



Bitte beachten Sie, dass es sich bei den angegebenen Sicherheitsabständen zu brennbaren Materialien um Brandschutzangaben handelt, die mögliche, durch den Wärmeeinfluss bedingte Materialveränderungen wie Verfärbungen oder Spannungsrisse, nicht berücksichtigen.

MODELLSPEZIFISCHE HINWEISE

ENTFERNEN DER TRANSPORTSICHERUNG

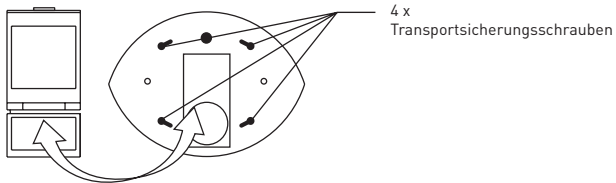

4 x
Transportsicherungsschrauben

ENTFERNEN DER TRANSPORTSICHERUNG

Ist die Drehbarkeit des Gerätes gewünscht, müssen vier Transportsicherungsschrauben und die damit befestigten Abstandshülsen (modellabhängig; **a**, **b**) entfernt werden.

a »EMOTION S«, »EMOTION S [RLU]« & »EMOTION M [RLU]«:

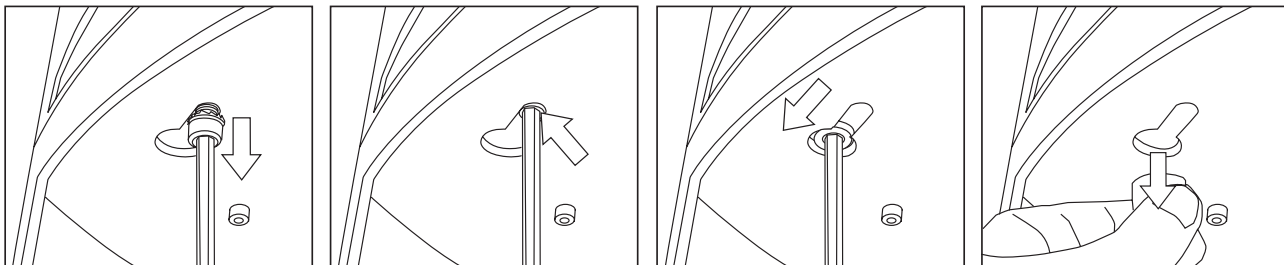

Drehen Sie hierzu die vier M8 x 30 mm Inbusschrauben mit dazugehörigen Zahnscheiben aus der oberen Stahlplatte des Holzfachs. Anschließend führen Sie die jeweiligen Abstandshülsen, die **auf der oberen Stahlplatte des Holzfachs aufliegen**, mit Hilfe des Inbusschlüssels zur breiten Öffnung und entnehmen die Hülse durch diese Öffnung heraus.

b »EMOTION M«

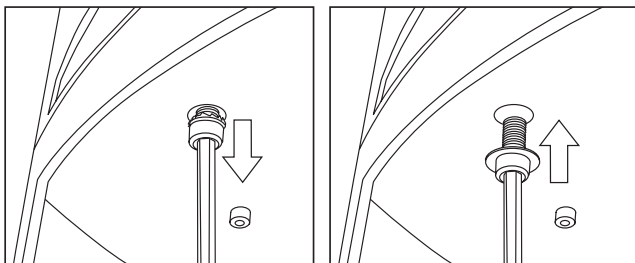

Entfernen Sie hierzu die vier in der Holzfachdecke verschraubten Transportsicherungs-Schrauben (M6-Inbusschrauben mit aufgesetzten Müttern). Ein Inbus-Schlüssel liegt dem Servicepaket bei. Schrauben Sie anschließend die vier mitgelieferten M6 x 12 mm Sperrzahn-schrauben, die Sie verpackt in der Brennkammer finden, wieder in die Bohrungen, um das Holzfach und die Brennkammer erneut miteinander zu befestigen.

VERKLEIDUNGSBLECH

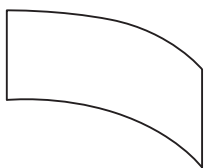

VERKLEIDUNGSBLECH

Das Verkleidungsblech wird in das Holzfach eingestellt. Es dient dazu, das Zuluftrohr optisch zu verkleiden, wenn die Verbrennungsluft extern zugeführt wird.

DER DREHMECHANISMUS

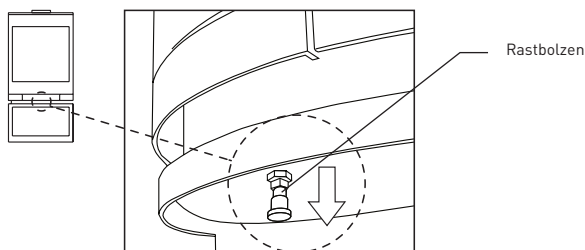

DER DREHMECHANISMUS

Der Kaminofen »emotion« ist optional mit einem Drehmechanismus ausgestattet der es ermöglicht, den Kaminofen zu drehen (60° nach rechts/links), wenn das Gerät mit **Rauchabgang oben** angeschlossen wird.

Um den Kaminofen »emotion« in die gewünschte Drehposition zu bringen, muss zuvor die Arretierung gelöst werden. Hierzu ziehen Sie bitte den Rastbolzen, der unter der Topplatte des Holzfaches eingeschraubt ist, nach unten, um diesen zu entriegeln. Hält man den Rastbolzen gezogen, kann man den Kaminofen in die gewünschte Position drehen. Sobald der Bolzen entlastet wird, rastet dieser beim weiteren Drehen in die nächste Rastposition ein. Es gibt 5 Rastpositionen, die in einem Abstand von 30° zueinander stehen.

Eine zusätzliche Befestigung des Ofenrohrs am Schornstein ist bei einem drehbaren Kaminofenmodell dringend notwendig! Diese Befestigung erhalten Sie zusammen mit entsprechender Montageanleitung.



WICHTIGE HINWEISE



Installation:

Der Kaminofen ist unbedingt unter Einhaltung der geltenden nationalen und europäischen Normen sowie örtlichen Vorschriften anzuschließen. Bitte setzen Sie sich vor der Installation mit Ihrem Schornsteinfeger in Verbindung.

Erste Inbetriebnahme:

Lesen Sie hierzu unbedingt Kapitel 4.1 der allgemeinen Aufbau- und Bedienungsanleitung!

Brandschutz:

Halten Sie unbedingt die angegebenen Sicherheitsabstände zu brennbaren Bauteilen und Materialien ein.

Die Oberflächen und Bedienelemente können im Betrieb heiß werden! Bitte nutzen Sie ggf. einen Hitzeschutzhandschuh!

Der Feuerraum und der Aschekasten (optional) müssen mit Ausnahme beim Anzünden, Nachfüllen des Brennstoffs und bei der Entaschung stets geschlossen gehalten werden.

Belüftung des Raumes und des Kaminofens:

Sorgen Sie stets für eine gute allgemeine Belüftung des Aufstellraumes, um eine ausreichende Sauerstoffmenge im Aufstellraum sicherzustellen.

Für eine optimale Raumluftqualität empfehlen wir pro Kilowattstunde Nennwärmeleistung eine Frischluftmenge von mindestens 50 m³/Stunde.

Verschließen Sie niemals die Verbrennungsluft-Eintrittsöffnungen am Kaminofen oder an der Zuluftleitung sowie die Konvektionsschächte des Ofens.

Reinigung:

Bitte reinigen Sie regelmäßig Ihren Kaminofen. Dazu gehört die Leerung des Aschekastens*/Aschetopfes* und Reinigung des Rüttelrosts*/Klapprosts* (*modellabhängig).

Der Schornstein muss regelmäßig fachmännisch durch Ihren Schornsteinfeger gereinigt werden.

Die Feuerstätte darf nicht zur Abfallverbrennung verwendet werden!



AUSFÜHRLICHE INFORMATIONEN FINDEN SIE IN UNSERER ALLGEMEINEN AUFBAU- UND BEDIENUNGSANLEITUNG!

skantherm®

SKANTHERM GMBH & CO. KG

VON-BÜREN-ALLEE 16 / D-59302 OELDE

T 00 49 (0) 25 22-59 01 0 / F 00 49 (0) 25 22-59 01 149

INFO@SKANTHERM.DE / WWW.SKANTHERM.DE

Emotion S 2.0

Poêle-cheminée pour combustibles solides; utiliser uniquement le combustible recommandé: Bois de chauffage (désignation «<<»)
Type de poêle-cheminée: dépendant de l'air ambiant (type BE)
Chauffage avec foyer fermé (catégorie 1): ✓

⚠ Ce poêle-cheminée ne convient que pour un fonctionnement intermittent (INT)!

Dimensions, poids et d'autres caractéristiques

Vue de face

Vue arrière

Vue latérale

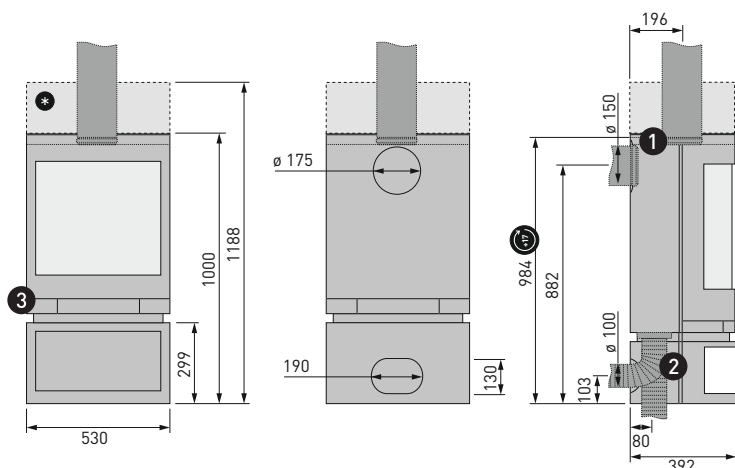

Dimensions en mm



Pour les versions pivotantes du poêle-cheminée (disponibles en option), la dimension suivante doit être ajoutée aux hauteurs indiquées: + 17 mm (manchon pivotant en fonte)



Accumulateur (en option)

120°	En option: pivotant (angle à droite / à gauche):	60° / 60°
	Poids du poêle-cheminée (acier):	139 kg
THERMO STONE	En option: Accumulateur de chaleur skantherm thermostone avec jusqu'à ... kg de masse d'accumulation:	75 kg
	Dimensions du foyer (h x l x p):	230 x 400 x 265 mm
	L'ouverture de foyer:	1428 cm ²
	Diamètre du tuyau (conduit de fumées):	150 mm
1	Possibilités de raccordement du conduit de fumées (dessus / derrière):	•/•
	Classe de température de la cheminée [classe T]:	T400 résistant au feu de suie
	Charge max. (charge de la cheminée, m _{chim.}):	100 kg
	Diamètre du manchon d'arrivée d'air:	100 mm
2	Possibilités de raccordement air de combustion (derrière / dessous):	•/•

Combustion respectueuse de l'environnement et à émissions faibles pendant la phase de fonctionnement

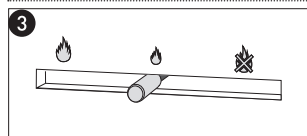

Réglage du régulateur d'air de combustion pour la phase de fonctionnement du foyer:

Symbole „petite flamme”

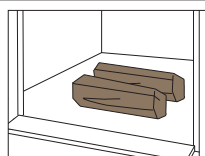

Charge de combustible par combustion:

(idéal : bois de hêtre, 2 bûches, longueur 20 cm, emplacement comme indiqué à gauche)

au total env. 1,1 kg

Durée d'une combustion:

env. 45 min

Valeurs pour le calcul de la cheminée selon DIN EN 13384-1 et 13384-2

Dépression moyenne (P _{nom.}):	12 Pa
Flux massique des gaz brûlés (q _{fg, nom.}):	5,9 g/s
Température au manchon d'évacuation des fumées (T _{snom.}):	312 °C
Un raccordement multiple à la cheminée est autorisé.	✓

📖 Veuillez lire attentivement et suivre la notice générale de montage et d'utilisation!

DOCUMENTATION TECHNIQUE SELON LA DIRECTIVE (UE) 2015/1185

Le nom et l'adresse du fabricant:	skantherm GmbH & Co. KG; Von-Büren-Allee 16; D-59302 Oelde
Le nom du modèle:	Emotion S 2.0
Modèles équivalents:	/
Rapports d'essai:	RRF - 1021 25 2271 Laboratoire d'essai Rhein-Ruhr-Feuerstättenprüfstelle GmbH (RRF), Nr.: 1625
Normes harmonisées:	DIN EN 16510-1:2022
D'autres normes appliquées ou spécifications techniques	DIN EN 16510-2-1:2022
Fonction de chauffage indirect:	non
Puissance thermique directe:	5,1 kW
Puissance thermique indirecte:	/ kW
Caractéristiques pour une utilisation avec le combustible de référence uniquement	
L'efficacité énergétique saisonnière pour le chauffage des locaux η_s [%]:	68
Indice d'efficacité énergétique (IEE):	103
Classe d'efficacité énergétique:	

Combustible:	Combustible de référence (un seul):	Autre(s) combustible(s) admissible(s):	η_s [x %]	Émissions dues au chauffage des locaux à la puissance thermique nominale:				Émissions dues au chauffage des locaux à la puissance thermique minimale:			
				P	OGC	CO	NOx	P	OGC	CO	NOx
				[x] mg/Nm ³ (13% O ₂)				[x] mg/Nm ³ (13% O ₂)			
Bûches de bois ayant un taux d'humidité ≤ 25 %	oui	non	68	40	120	1500	200	/	/	/	/
Bois comprimé ayant un taux d'humidité < 12 %:	non	non	/	/	/	/	/	/	/	/	/
Autre biomasse ligneuse:	non	non	/	/	/	/	/	/	/	/	/
Biomasse non ligneuse:	non	non	/	/	/	/	/	/	/	/	/
Anthracite et charbon maigre:	non	non	/	/	/	/	/	/	/	/	/
Coke de houille:	non	non	/	/	/	/	/	/	/	/	/
Semi-coke:	non	non	/	/	/	/	/	/	/	/	/
Charbon bitumeux:	non	non	/	/	/	/	/	/	/	/	/
Briquettes de lignite:	non	non	/	/	/	/	/	/	/	/	/
Briquettes de tourbe:	non	non	/	/	/	/	/	/	/	/	/
Briquettes constituées d'un mélange de combustibles fossiles:	non	non	/	/	/	/	/	/	/	/	/
Autre combustible fossile:	non	non	/	/	/	/	/	/	/	/	/
Briquettes constituées d'un mélange de biomasse et de combustible fossile:	non	non	/	/	/	/	/	/	/	/	/
Autre mélange de biomasse et de combustible solide:	non	non	/	/	/	/	/	/	/	/	/

DOCUMENTATION TECHNIQUE SELON LA DIRECTIVE (UE) 2015/1185

Caractéristiques pour une utilisation avec le combustible de référence uniquement							
Caractéristique:	Symbole:	Valeur:	Unité:	Caractéristique:	Symbole:	Valeur:	Unité:
Puissance thermique				Rendement utile (PCI brut)			
Puissance thermique nominale:	P_{nom}	5,1	kW	Rendement utile à la puissance thermique nominale:	$\eta_{th,nom}$	78	%
Puissance thermique minimale (indicative):	P_{min}	N.A.	kW	Rendement utile à la puissance thermique minimale (indicatif):	$\eta_{th,min}$	N.A.	%
Consommation d'électricité auxiliaire				Type de contrôle de la puissance thermique/de la température de la pièce			
À la puissance thermique nominale:	$e_{l,max}$	N.A.	kW	contrôle de la puissance thermique à un palier, pas de contrôle de la température de la pièce:			oui
À la puissance thermique minimale:	$e_{l,min}$	N.A.	kW	contrôle à deux ou plusieurs paliers manuels, pas de contrôle de la température de la pièce:			non
En mode veille:	$e_{l,SB}$	N.A.	kW	contrôle de la température de la pièce avec thermostat mécanique:			non
Puissance requise par la veilleuse permanente				contrôle électronique de la température de la pièce:			
Puissance requise par la veilleuse (le cas échéant):	P_{pilot}	N.A.	kW	contrôle électronique de la température de la pièce et programmeur journalier:			non
				contrôle électronique de la température de la pièce et programmeur hebdomadaire:			
				Autres options de contrôle			
				contrôle de la température de la pièce, avec détecteur de présence:			
				contrôle de la température de la pièce, avec détecteur de fenêtre ouverte:			
				contrôle à distance:			
Précautions particulières lors du montage, de l'installation ou de l'entretien	<p>Les distances de sécurité pour la protection contre l'incendie et les distances de sécurité, notamment en ce qui concerne les matériaux de construction, doivent impérativement être respectées! Les foyers doivent toujours être suffisamment alimentés en air comburant. Les dispositifs d'aspiration de l'air peuvent perturber l'alimentation en air comburant!</p> <p>Vous trouverez d'autres remarques importantes dans le chapitre „Indications importantes“, page 12.</p>						
Nom et signature du signataire autorisé	<p><i>B. Wagner</i> Benedikt Wagner, gérant skantherm GmbH & Co. KG; Von-Büren-Allee 16; D-59302 Oelde</p>						

Informations complémentaires pertinentes pour la surveillance du marché

Critère de fin de cycle d'essai (Critère de braise de fond CO₂): / Vol.-%



PROTECTION INCENDIE



ÉCARTEMENT MINIMUM DES ÉLÉMENTS DE CONSTRUCTION COMBUSTIBLES

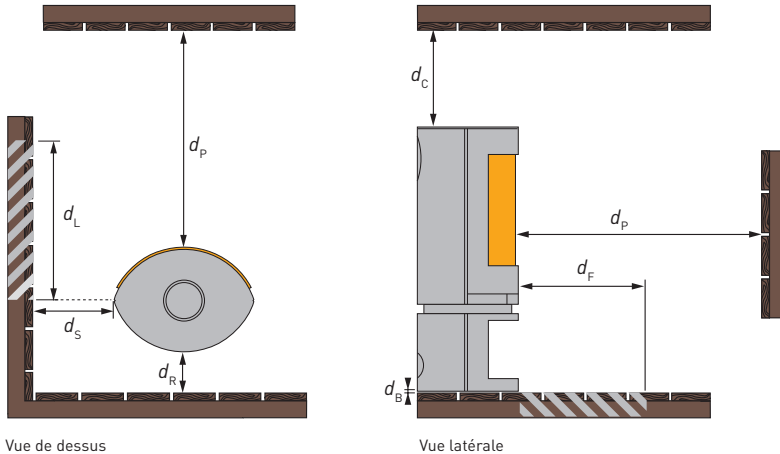

Distance avant dans la zone de rayonnement (d_P):	≥ 1000 mm
Distance au sol vers l'avant (d_P):	≥ 0 mm
Distance par rapport à la paroi arrière (d_R):	≥ 180 mm
Zone à protéger sur la paroi latérale (d_L):	≥ 660 mm
Distance par rapport à la paroi latérale (d_S):	≥ 350 mm
Distance par rapport à la paroi latérale dans la zone de rayonnement (d_{S2}):	≥ 500 mm
Distance sous le foyer (d_B):	≥ 0 mm
Distance du plafond (d_C):	> 750 mm



Veillez noter que les distances de sécurité par rapport aux matériaux inflammables qui sont mentionnées sont des renseignements concernant la protection incendie, et ne tiennent pas compte des éventuels changements de matériaux liés à la température, par ex. décolorations ou fissures par contrainte.

NOTES SPÉCIFIQUES AU MODÈLE

ENLEVER LA SÉCURITÉ DE TRANSPORT

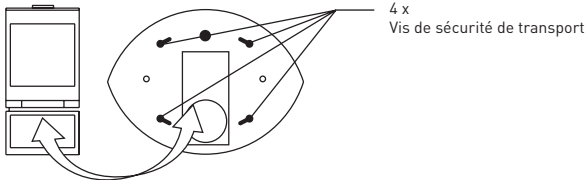

ENLEVER LA SÉCURITÉ DE TRANSPORT

Si un pivotement du poêle est souhaité, retirer alors les quatre vis de sécurité au transport (selon le modèle; **a**, **b**) ainsi que les quatre entretoises.

a »EMOTION S«, »EMOTION S [RLU]« & »EMOTION M [RLU]«:

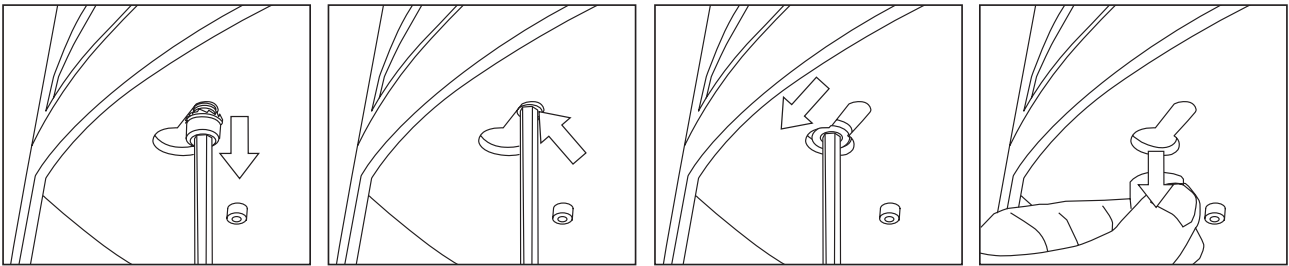

A cet effet, dévisser les quatre vis à six pans creux M8 x 30 mm et les extraire, y compris leurs rondelles crénelées, de la plaque d'acier supérieure de la réserve de bois. Ensuite, à l'aide de la clé Allen, faire glisser les entretoises respectives **restant sur la plaque d'acier supérieure** vers l'orifice large pour pouvoir les retirer.

b »EMOTION M«

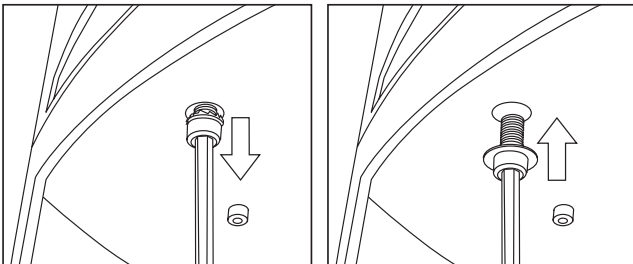

Pour cela, enlever les quatre vis de sécurité de transport qui sont vissées dans le couvercle du compartiment bois (M6-vis à six pans creux avec écrous). Une clé six pans est comprise dans la trousse de service. Visser les quatre vis de verrouillage M6 x 12 mm qui se trouvent emballées dans la chambre de combustion dans les perçages pour accoler encore une fois le compartiment bois à la chambre de combustion.

TÔLE DE FERMETURE

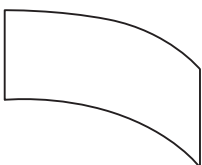

TÔLE DE FERMETURE

La tôle de fermeture se monte dans la réserve de bois et sert à cacher le tuyau d'arrivée d'air si l'air de combustion est prélevé depuis l'extérieur de la pièce.

MÉCANISME DE PIVOTEMENT

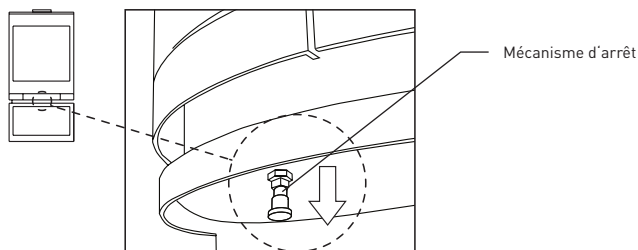

MÉCANISME DE PIVOTEMENT

Le poêle-cheminée »emotion« est équipé en option d'un mécanisme de rotation permettant de le faire pivoter sur 60° dans les deux sens, à condition que l'appareil soit raccordé par le haut au conduit de fumées.

Pour faire pivoter le poêle-cheminée »emotion« selon l'angle souhaité, libérer tout d'abord le cran d'arrêt en tirant le goujon de verrouillage vers le bas; ce goujon est vissé sous la plaque supérieure de la réserve à bois. Relâcher le goujon de verrouillage après avoir fait pivoter le poêle-cheminée selon l'angle souhaité et continuer de faire tourner le poêle jusqu'à ce que le goujon se réenclenche sur la position de crantage suivante. Il y a 5 positions de crantage espacées de 30° les unes des autres. Les poêles-cheminées pivotants nécessitent un élément de fixation supplémentaire pour le tuyau de poêle!

Cet élément de fixation supplémentaire sera fourni avec la notice de montage correspondante.



INDICATIONS IMPORTANTES



Installation du poêle-cheminée:

Le poêle-cheminée doit être impérativement raccordé en référence aux normes nationales et européennes en vigueur ainsi que sous le respect des réglementations locales! Avant de procéder à son installation, veuillez vous informer auprès des autorités compétentes.

Première mise en service:

Impérativement, lisez à cet effet chapitre 4.1 de la notice générale de montage et d'utilisation!

Protection incendie:

Respectez impérativement les distances de sécurité indiquées par rapport aux éléments et matériaux inflammables.

Les surfaces et les éléments de commande peuvent devenir brûlants pendant le fonctionnement! Veuillez utiliser un gant de protection contre la chaleur si nécessaire!

Le foyer et le tiroir à cendres (en option) doivent toujours être maintenus fermés, sauf lors de l'allumage, du rechargement en combustible et du décendrage.

Aération de la pièce et du poêle-cheminée:

Veillez également à ce que la pièce dans laquelle est posé le poêle-cheminée soit toujours bien ventilée, afin de garantir une quantité suffisante d'oxygène dans la pièce.

Pour une qualité optimale de l'air, nous recommandons un apport en air frais d'au moins 50 m³/heure par kilowatt/heure de puissance thermique nominale.

N'obstruez jamais les ouvertures d'entrée d'air de combustion sur le poêle ou sur le conduit d'arrivée d'air, ni les conduits de convection du poêle-cheminée.

Nettoyage:

Le poêle-cheminée doit être nettoyé régulièrement. Ceci inclut vider régulièrement le cendrier* et nettoyer la grille de décendrage* (*selon le modèle).

Faites ramoner votre cheminée régulièrement.

Il est interdit d'utiliser le foyer pour faire brûler des déchets!



DES INFORMATIONS PLUS COMPLÈTES SONT PRÉSENTÉES DANS NOTRE NOTICE GÉNÉRALE DE MONTAGE ET D'UTILISATION!

skantherm®

SKANTHERM GMBH & CO. KG

VON-BÜREN-ALLEE 16 / D-59302 OELDE

T 00 49 (0) 25 22-59 01 0 / F 00 49 (0) 25 22-59 01 149

INFO@SKANTHERM.DE / WWW.SKANTHERM.DE